

Bezeichnung AS-Interface - Flachkabeldichtung für Klemmen (Kabel wird nicht durchgeführt); Serie 772/775
 Bestellnummer 16 0792 000

Abbildung

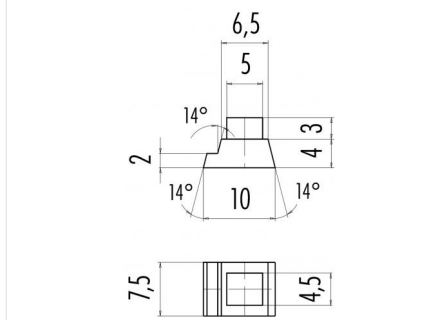

Maßzeichnung



Technische Daten

Passende Produkte

99 6410 00 02 - Flachkabelklemme, M12 Abgang, anreihbar, Unterteil mit Befestigungslaschen
 99 6411 00 02 - Flachkabelklemme, M12 Abgang, anreihbar, Unterteil ohne Befestigungslaschen
 99 6430 00 02 - Flachkabelklemme, konfektionierbar, M12 Abgang, anreihbar, Unterteil mit Befestigungslasche
 99 6432 00 02 - Flachkabelklemme, konfektionierbar, M12 Abgang, anreihbar, Unterteil mit Befestigungslasche
 99 6431 00 02 - Flachkabelklemme, konfektionierbar, M12 Abgang, anreihbar, Unterteil ohne Befestigungslaschen
 99 6433 00 02 - Flachkabelklemme, konfektionierbar, M12 Abgang, anreihbar, Unterteil ohne Befestigungslaschen
 79 6420 10 02 - Verbindungsleitung, Flachkabelklemme - Kabeldose M12, anreihbar, Unterteil mit Befestigungslaschen
 79 6420 20 02 - Verbindungsleitung, Flachkabelklemme - Kabeldose M12, anreihbar, Unterteil mit Befestigungslaschen
 79 6420 30 02 - Verbindungsleitung, Flachkabelklemme - Kabeldose M12, anreihbar, Unterteil mit Befestigungslaschen
 79 6424 10 02 - Verbindungsleitung, Flachkabelklemme - Winkeldose M12, anreihbar, Unterteil mit Befestigungslaschen
 79 6424 20 02 - Verbindungsleitung, Flachkabelklemme - Winkeldose M12, anreihbar, Unterteil mit Befestigungslaschen
 79 6421 10 02 - Verbindungsleitung, Flachkabelklemme - Kabeldose M12, anreihbar, Unterteil ohne Befestigungslaschen
 79 6421 20 02 - Verbindungsleitung, Flachkabelklemme - Kabeldose M12, anreihbar, Unterteil ohne Befestigungslaschen
 79 6425 10 02 - Verbindungsleitung, Flachkabelklemme - Winkeldose M12 anreihbar, Unterteil ohne Befestigungslaschen
 79 6425 20 02 - Verbindungsleitung, Flachkabelklemme - Winkeldose M12 anreihbar, Unterteil ohne Befestigungslaschen